

PROJECTNR.:

MAAT:	0-6	±0.2	6-30	±0.5	30-120	±0.8	120-400	±1.2	400-1000	±2.0	1000-2000	±3.0	2000-4000	±4.0	4000-8000	±5.0	8000-12000	±6.0	12000-16000	±7.0
TOL.:																				

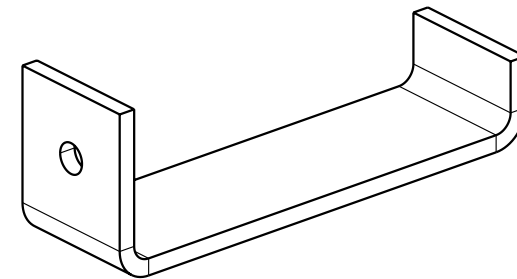

OPMERKING(EN):  
\* SCHERPE KANTEN AFBRAMEN

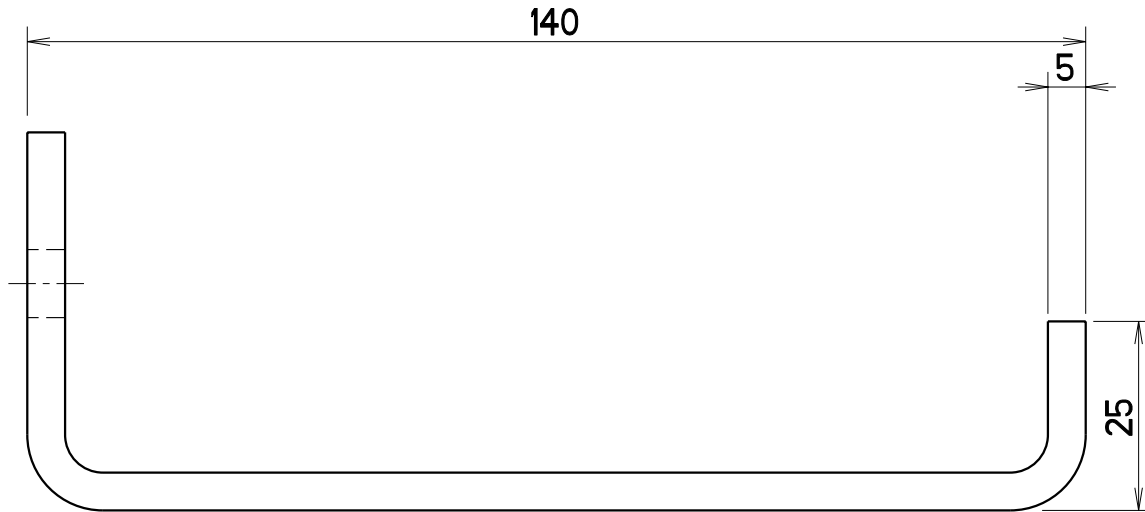
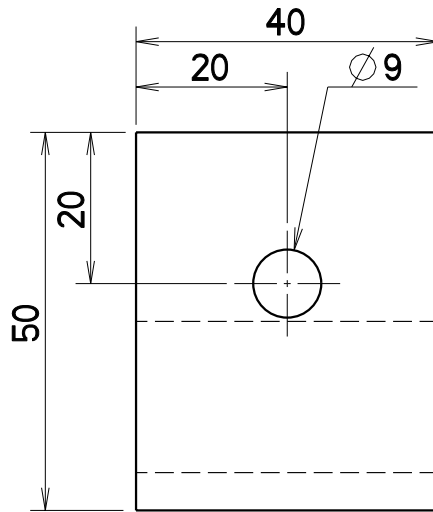

VAARTWIJK 7  
4571 SV AXEL  
TEL: +31 (0)115-561740  
FAX: +31 (0)115-564661  
www.krakertrailers.nl

AMERIKAANSE PROJECTIE

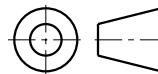

SCHAAL: 1:1  
MAATEENHEID: mm

OMSCHRIJVING:

**LADDERBEUGEL ZIJAFSCHERMING**

DEZE TEKENING BLIJFT EIGENDOM VAN KRAKER TRAILERS B.V. EN MAG NIET GEHEEL OF GEDEELTELIJK GEBRUIKT, GEKOPIEERD OF AAN DERDEN TER INZAGE GEGEVEN WORDEN, ZONDER VOORAFGAANDE SCHRIFTELIJKE TOESTEMMING VAN KRAKER TRAILERS B.V.

RUWHEID VOLGENS NEN 3634

MATERIAAL:  
S235JRG2

GETEKEND:

GECONTROLEERD:

MAATTOLERANTIES ALS IN TABEL (TENZIJ ANDERS VERMELD)

MASSA:  
0.3 KG

C. HAGE

-

BEHANDELING:  
GALVANISEREN

VORM- EN PLAASTOLERANTIES VOLGENS NEN-ISO 1101

ARTIKELNUMMER:  
**5000785**

TEKENINGNUMMER:  
**8000299**

STATUS:

BLAD:  
1-2

**A4**

REVISIE:

**Design**