

MAAT:	0-6	6-30	30-120	120-400	400-1000	1000-2000	2000-4000	4000-8000	8000-12000	12000-16000
TOL.:	±0.2	±0.5	±0.8	±1.2	±2.0	±3.0	±4.0	±5.0	±6.0	±7.0

PROJECTNR.:

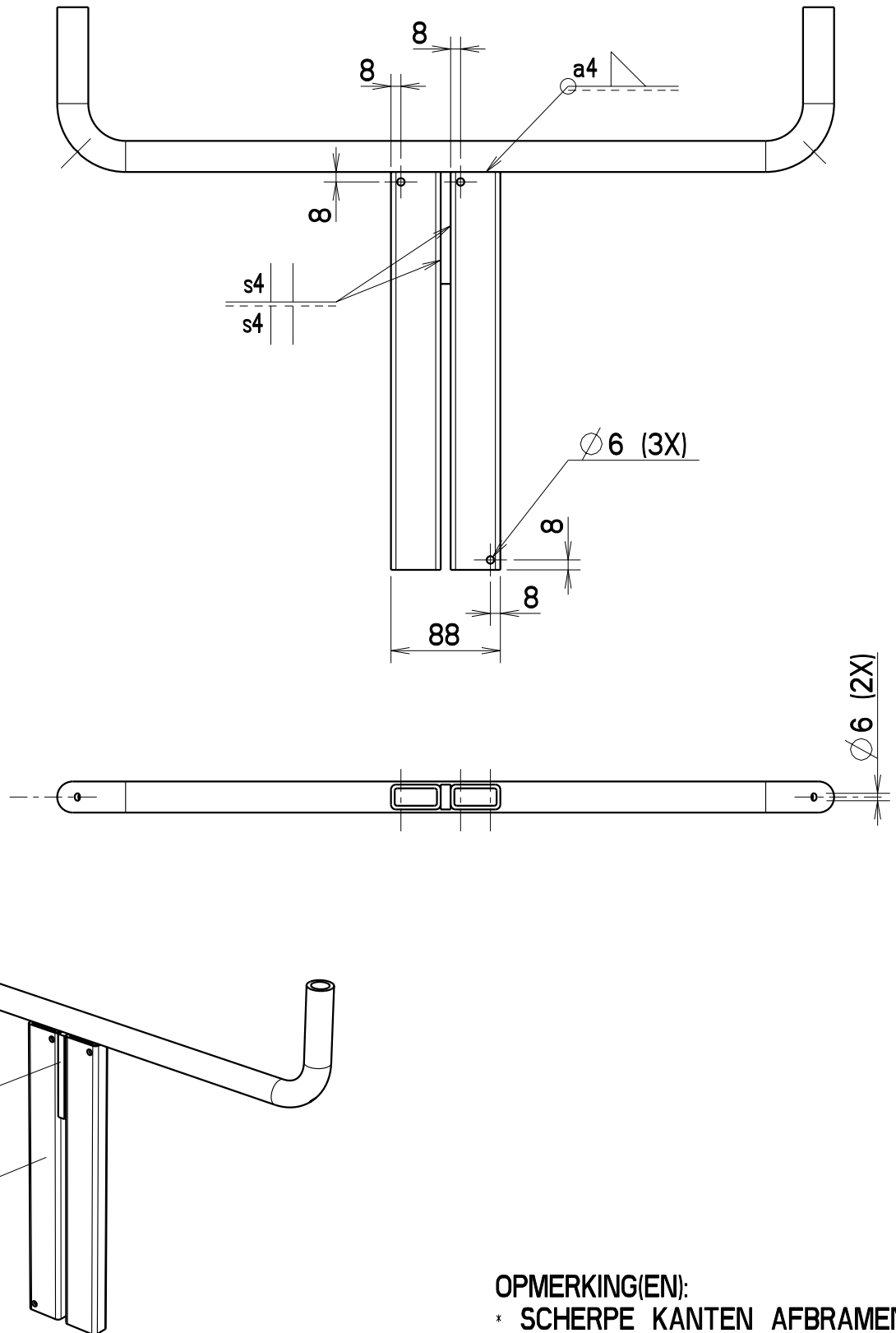

- 1  
1
- 3  
1
- 2  
2



VAARTWIJK 7  
4571 SV AXEL  
TEL: +31 (0)115-561740  
FAX: +31 (0)115-564661  
www.krakertrailers.eu

AMERIKAANSE PROJECTIE

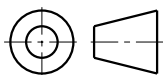

SCHAAL: 1:5  
MAATEENHEID: mm

OMSCHRIJVING:  
**ZEILSLINGER STAAL**

DEZE TEKENING BLIJFT EIGENDOM VAN KRAKER TRAILERS B.V. EN MAG NIET GEHEEL OF GEDEELTELIJK GEBRUIKT, GEKOPIEERD OF AAN DERDEN TER INZAGE GEGEVEN WORDEN, ZONDER VOORAFGAANDE SCHRIFTELIJKE TOESTEMMING VAN KRAKER TRAILERS B.V.

RUWHEID VOLGENS NEN 3634

MATERIAAL:

GETEKEND: P. MOORTHAMER  
GECONTROLEERD: -

MAATTOLERANTIES ALS IN TABEL (TENZIJ ANDERS VERMELD)

MASSA:

3.4 KG

BEHANDELING:

GALVANISED

VORM- EN PLAATSTOLERANTIES VOLGENS NEN-ISO 1101

BLAD:  
1-2

ARTIKELNUMMER:  
**5005578**

**A4**

TEKENINGNUMMER:  
**8003407**

REVISIE:  
**A**

STATUS:

**Design**



TEKENINGNUMMER  
8003407

REVISIE  
A

OMSCHRIJVING  
ZEILSLINGER STAAL

PROJECTNUMMER

BLAD  
2-2

# S T U K L I J S T

POS.	AANT.	ARTIKELNR.	TEKENINGNR.	REV.	EXTERNE OMSCHRIJVING
1	1		8003403	A	ZWENGEL VERGROOTTE ZEILSLINGER
2	2		8003405	-	KOKER ZEILSLINGER
3	1		8003406	-	STRIP ZEILSLINGER

MAAT:	0-6	6-30	30-120	120-400	400-1000	1000-2000	2000-4000	4000-8000	8000-12000	12000-16000
TOL.:	±0.2	±0.5	±0.8	±1.2	±2.0	±3.0	±4.0	±5.0	±6.0	±7.0

PROJECTNR.:

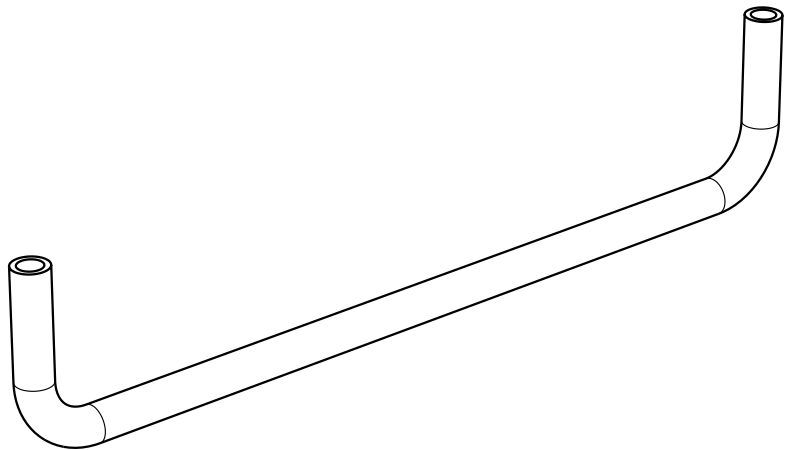
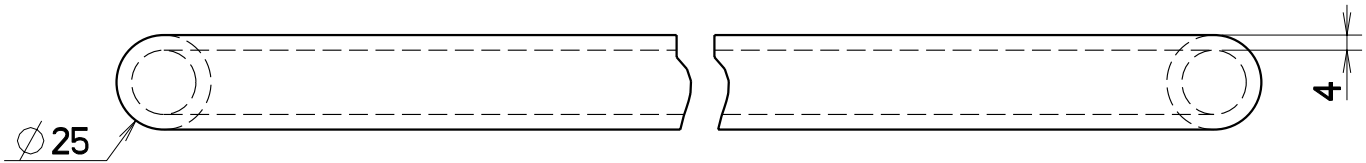
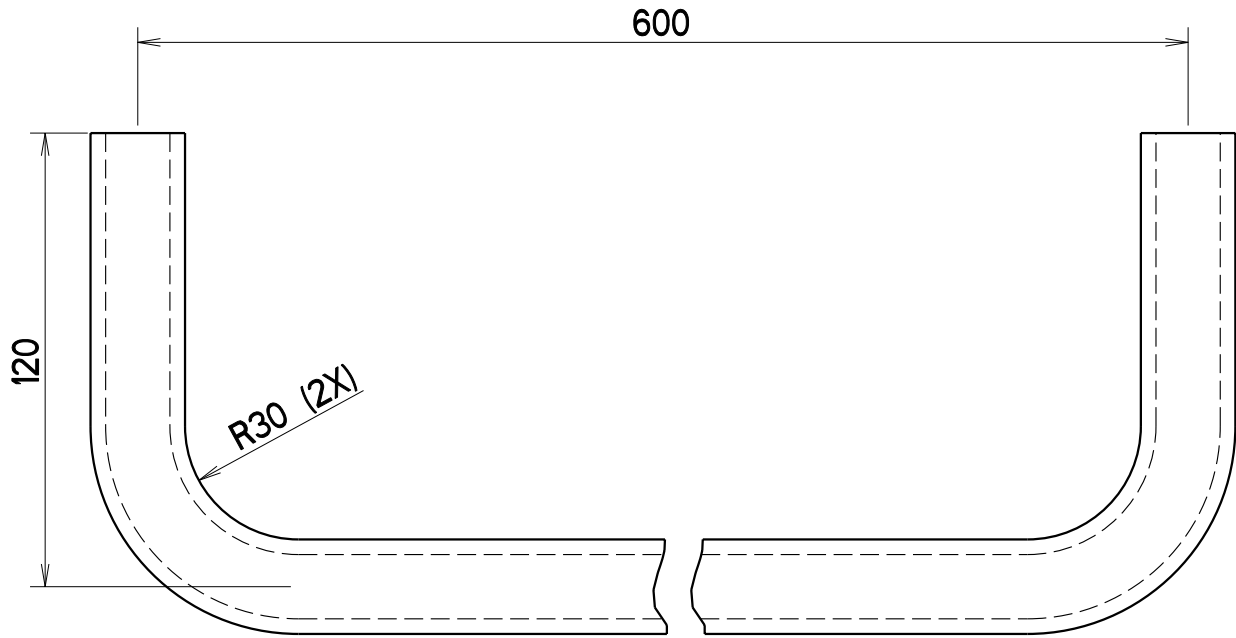

VAARTWIJK 7  
4571 SV AXEL  
TEL: +31 (0)115-561740  
FAX: +31 (0)115-564661  
www.krakertrailers.eu

AMERIKAANSE PROJECTIE

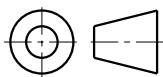

SCHAAL: 1:2  
MAATEENHEID: mm

OMSCHRIJVING:

**ZWINGEL VERGROOTTE ZEISLINGER**

DEZE TEKENING BLIJFT EIGENDOM VAN KRAKER TRAILERS B.V. EN MAG NIET GEHEEL OF GEDEELTELIJK GEBRUIKT, GEKOPIEERD OF AAN DERDEN TER INZAGE GEGEVEN WORDEN, ZONDER VOORAFGAANDE SCHRIFTELIJKE TOESTEMMING VAN KRAKER TRAILERS B.V.

RUWHEID VOLGENS NEN 3634

MATERIAAL:  
S235JRG2

GETEKEND:  
GECONTROLEERD:

MAATTOLERANTIES ALS IN TABEL (TENZIJ ANDERS VERMELD)

MASSA:  
1.7 KG

P. MOORTHAMER

-

BEHANDELING:

ARTIKELNUMMER:

TEKENINGNUMMER:

**8003403**

STATUS:

VORM- EN PLAATSTOLERANTIES VOLGENS NEN-ISO 1101

BLAD:  
1-2

**A4**

REVISIE:

**A**

**Design**

PROJECTNR.:

MAAT:	0-6	±0.2	6-30	±0.5	30-120	±0.8	120-400	±1.2	400-1000	±2.0	1000-2000	±3.0	2000-4000	±4.0	4000-8000	±5.0	8000-12000	±6.0	12000-16000	±7.0
TOL.:																				

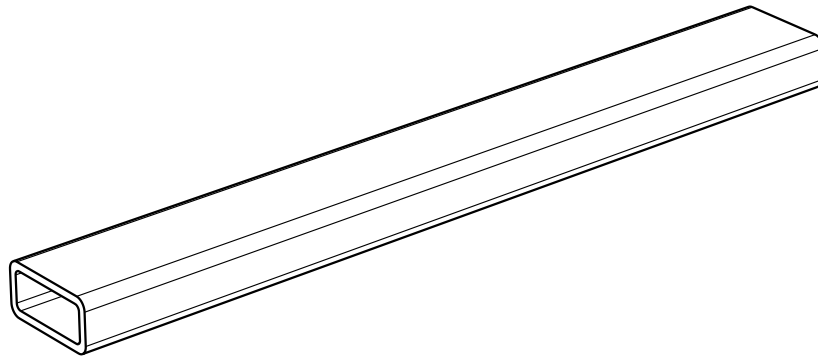
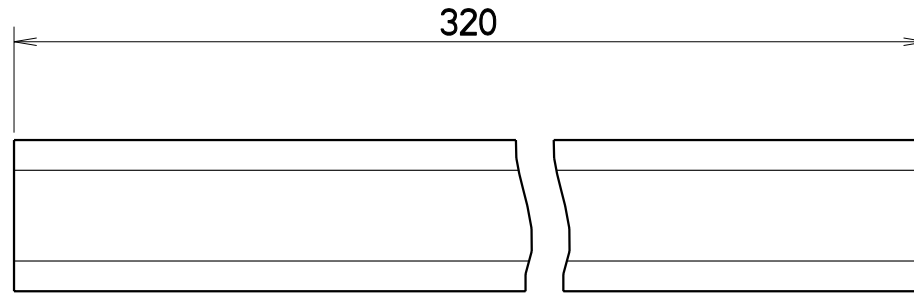
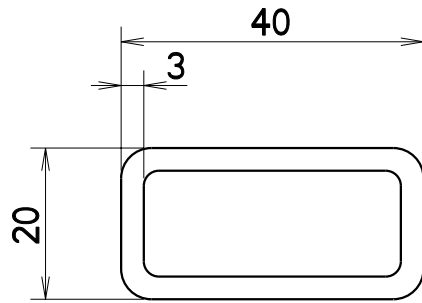

VAARTWIJK 7  
4571 SV AXEL  
TEL: +31 (0)115-561740  
FAX: +31 (0)115-564661  
www.krakertrailers.eu

AMERIKAANSE PROJECTIE

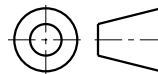

SCHAAL: 1:1  
MAATEENHEID: mm

OMSCHRIJVING:  
**KOKER ZEILSLINGER**

DEZE TEKENING BLIJFT EIGENDOM VAN KRAKER TRAILERS B.V. EN MAG NIET GEHEEL OF GEDEELTELIJK GEBRUIKT, GEKOPIEERD OF AAN DERDEN TER INZAGE GEGEVEN WORDEN, ZONDER VOORAFGAANDE SCHRIFTELIJKE TOESTEMMING VAN KRAKER TRAILERS B.V.

RUWHEID VOLGENS NEN 3634

MATERIAAL:  
S235JRG2

GETEKEND:

GECONTROLEERD:

MAATTOLERANTIES ALS IN TABEL (TENZIJ ANDERS VERMELD)

MASSA: 0.8 KG

P. MOORTHAMER

-

BEHANDELING:

-

VORM- EN PLAATSTOLERANTIES VOLGENS NEN-ISO 1101

ARTIKELNUMMER:

TEKENINGNUMMER:

8003405

STATUS:

BLAD:  
1-1

A4

REVISIE:

-

Design

PROJECTNR.:

MAAT:	0-6	±0.2	6-30	±0.5	30-120	±0.8	120-400	±1.2	400-1000	±2.0	1000-2000	±3.0	2000-4000	±4.0	4000-8000	±5.0	8000-12000	±6.0	12000-16000	±7.0
TOL.:																				

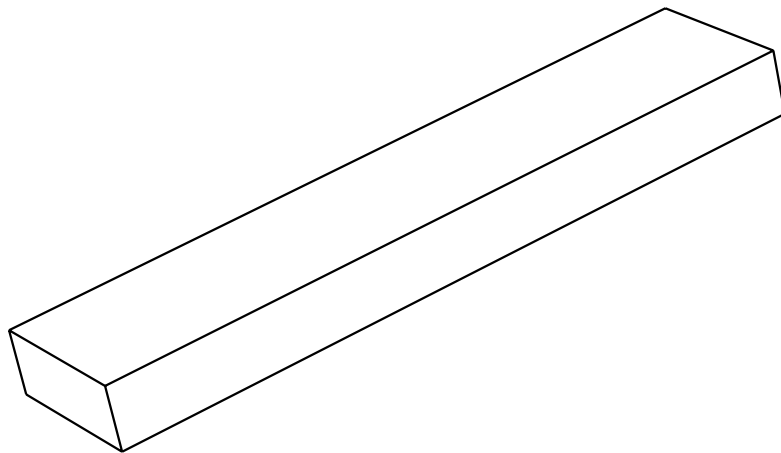
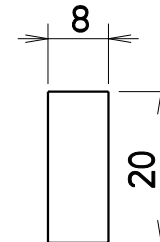
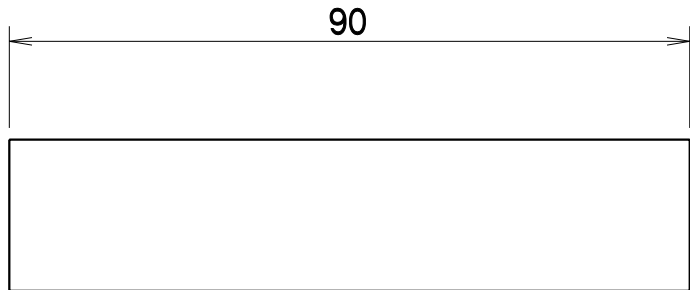

VAARTWIJK 7  
4571 SV AXEL  
TEL: +31 (0)115-561740  
FAX: +31 (0)115-564661  
www.krakertrailers.eu

AMERIKAANSE PROJECTIE	RUWHEID VOLGENS NEN 3634		MAATTOLERANTIES ALS IN TABEL (TENZIJ ANDERS VERMELD)		VORM- EN PLAATSTOLERANTIES VOLGENS NEN-ISO 1101	
SCHAAL: 1:1	MATERIAAL: S235JRG2	MASSA: 0,1 KG	BEHANDELING: -		BLAD: 1-1	
MAATEENHEID: mm	GETEKEND: P. MOORTHAMER	GECONTROLEERD: -		ARTIKELNUMMER:	<b>A4</b>	
OMSCHRIJVING: <b>STRIP ZEISLINGER</b>	DEZE TEKENING BLIJFT EIGENDOM VAN KRAKER TRAILERS B.V. EN MAG NIET GEHEEL OF GEDEELTELIJK GEBRUIKT, GEKOPIEERD OF AAN DERDEN TER INZAGE GEGEVEN WORDEN, ZONDER VOORAFGAANDE SCHRIFTELIJKE TOESTEMMING VAN KRAKER TRAILERS B.V.			TEKENINGNUMMER: <b>8003406</b>	REVISIE: -	
	STATUS:			<b>Design</b>		