

MAAT:	0-6	6-30	30-120	120-400	400-1000	1000-2000	2000-4000	4000-8000	8000-12000	12000-16000
TOL.:	±0.2	±0.5	±0.8	±1.2	±2.0	±3.0	±4.0	±5.0	±6.0	±7.0

PROJECTNR.:

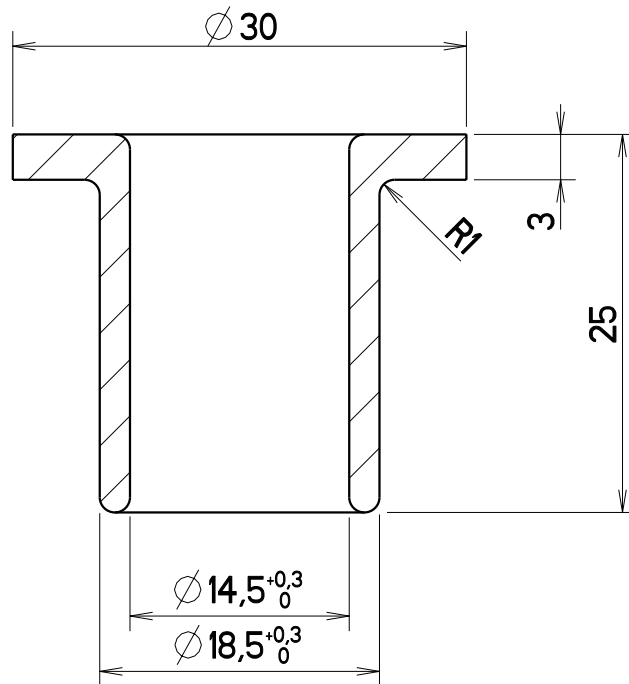

SECTION A-A

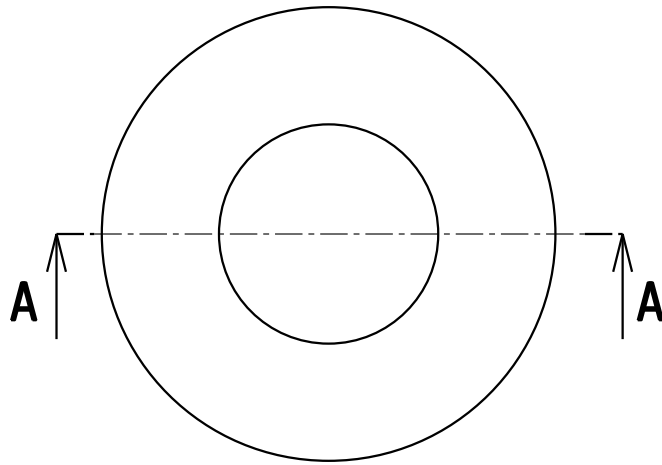
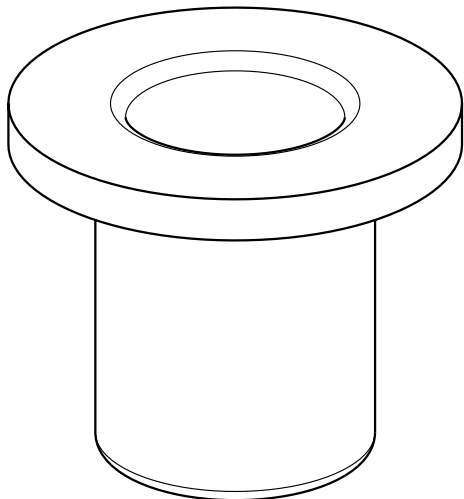

VAARTWIJK 7
4571 SV AXEL
TEL: +31 (0)115-561740
FAX: +31 (0)115-564661
www.krakertrailers.eu

AMERIKAANSE PROJECTIE

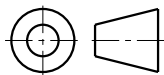

SCHAAL: 2:1
MAATEENHEID: mm

OMSCHRIJVING:

GLIJLAGER AS ROND 14

DEZE TEKENING BLIJFT EIGENDOM VAN KRAKER TRAILERS B.V. EN MAG NIET GEHEEL OF GEDEELTELIJK GEBRUIKT, GEKOPIEERD OF AAN DERDEN TER INZAGE GEGEVEN WORDEN, ZONDER VOORAFGAANDE SCHRIFTELIJKE TOESTEMMING VAN KRAKER TRAILERS B.V.

RUWHEID VOLGENS NEN 3634

MATERIAAL:
POM-TECAFORM

GETEKEND: M. ACKE
GECONTROLEERD: -

MAATTOLERANTIES ALS IN TABEL (TENZIJ ANDERS VERMELD)

MASSA: 0.0 KG

BEHANDELING: -

VORM- EN PLAATSTOLERANTIES VOLGENS NEN-ISO 1101

BLAD: 1-1

ARTIKELNUMMER:
5005707

A4

TEKENINGNUMMER:
8003726

REVISIE:
B

STATUS:

Design