

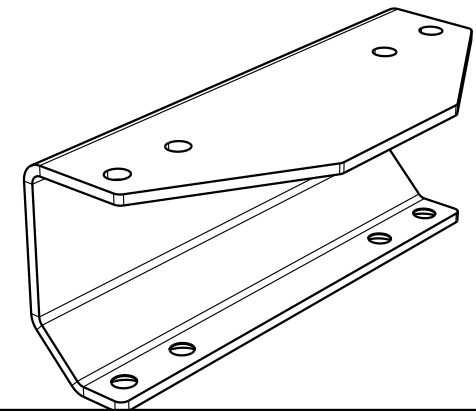

PROJECTNR.:

MAAT:	0-6	30-120	400-1000	1000-2000	2000-4000	4000-8000	8000-12000	12000-16000		
TOL.:	±0.2	±0.5	±0.8	±1.2	±2.0	±3.0	±4.0	±5.0	±6.0	±7.0

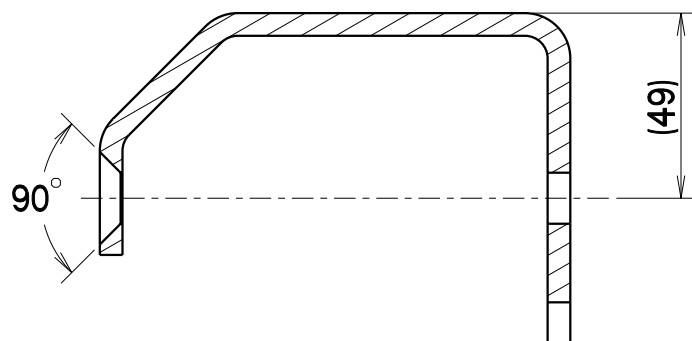
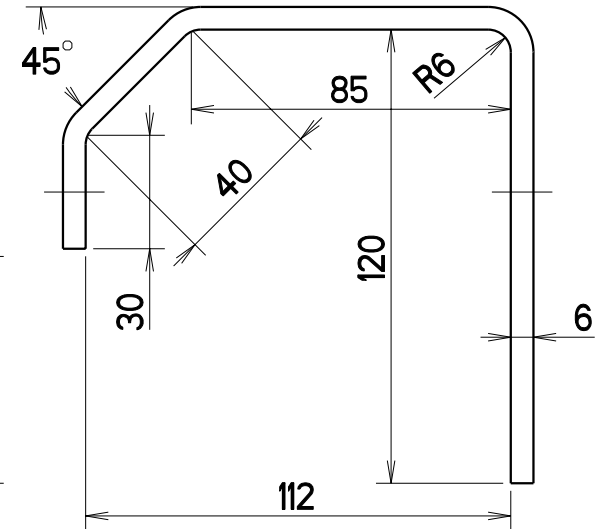
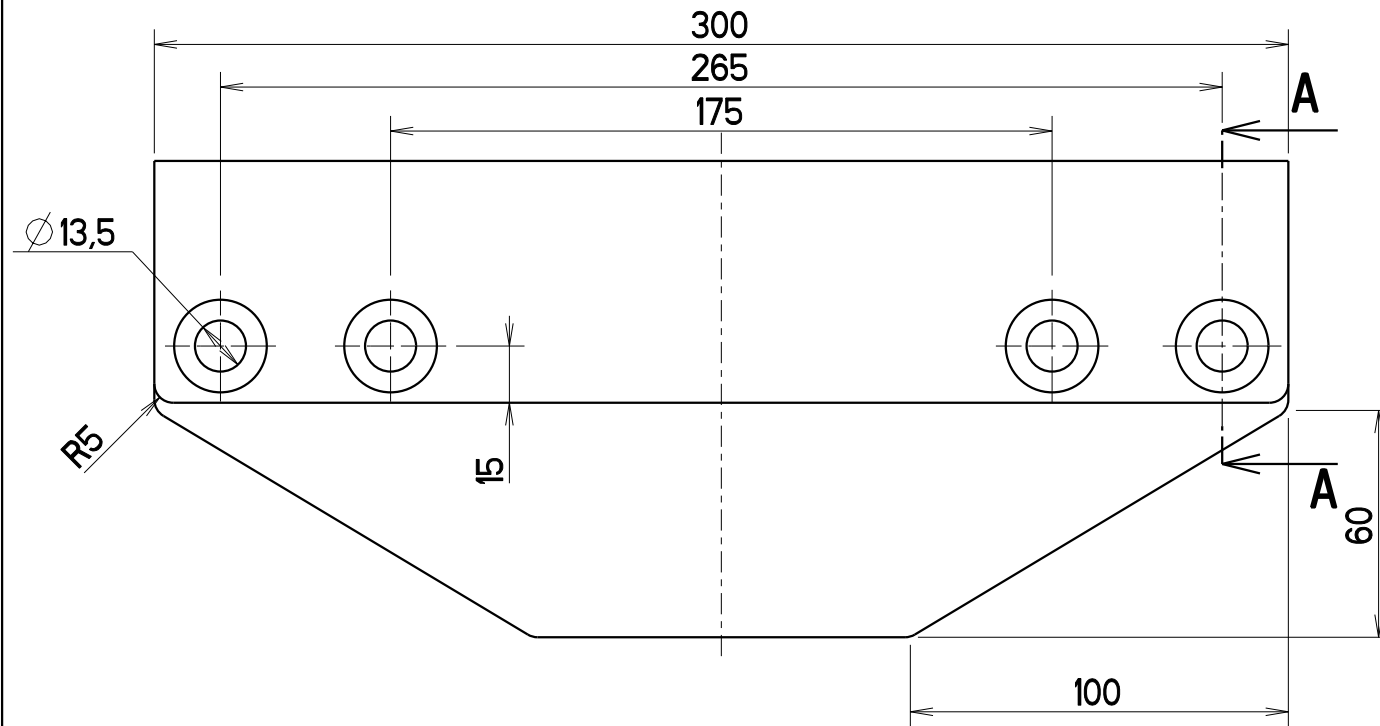

SECTION A-A

OPMERKING(EN):  
\* SCHERPE KANTEN AFBRAMEN



VAARTWIJK 7  
4571 SV AXEL  
TEL: +31 (0)115-561740  
FAX: +31 (0)115-564661  
www.krakertrailers.eu

AMERIKAANSE PROJECTIE	RUIWHEID VOLGENS NEN 3634		MAATTOLERANTIES ALS IN TABEL (TENZIJ ANDERS VERMELD)		VORM- EN PLAATSTOLERANTIES VOLGENS NEN-ISO 1101	
			MATERIAAL: S235JRG2	MASSA: 3.6 KG	BEHANDELING: -	BLAD: 1-1
SCHAAL: 1:2	MAATEENHEID: mm	GETEKEND: M. ACKE	ARTIKELNUMMER: -		REVISIE: A4	
OMSCHRIJVING: <b>MONTAGEPLAAT KAPTOOGHOUDER</b>			TEKENINGNUMMER: 5007239		STATUS: In Work	
DEZE TEKENING BLIJFT EIGENDOM VAN KRAKER TRAILERS B.V. EN MAG NIET GEHEEL OF GEDEELTELIJK GEBRUIKT, GEKOPIEERD OF AAN DERDEN TER INZAGE GEGEVEN WORDEN, ZONDER VOORAFGAANDE SCHRIFTELIJKE TOESTEMMING VAN KRAKER TRAILERS B.V.						

PROJECTNR.:

MAAT:	0-6	±0.2	6-30	±0.5	30-120	±0.8	120-400	±1.2	400-1000	±2.0	1000-2000	±3.0	2000-4000	±4.0	4000-8000	±5.0	8000-12000	±6.0	12000-16000	±7.0
TOL.:																				

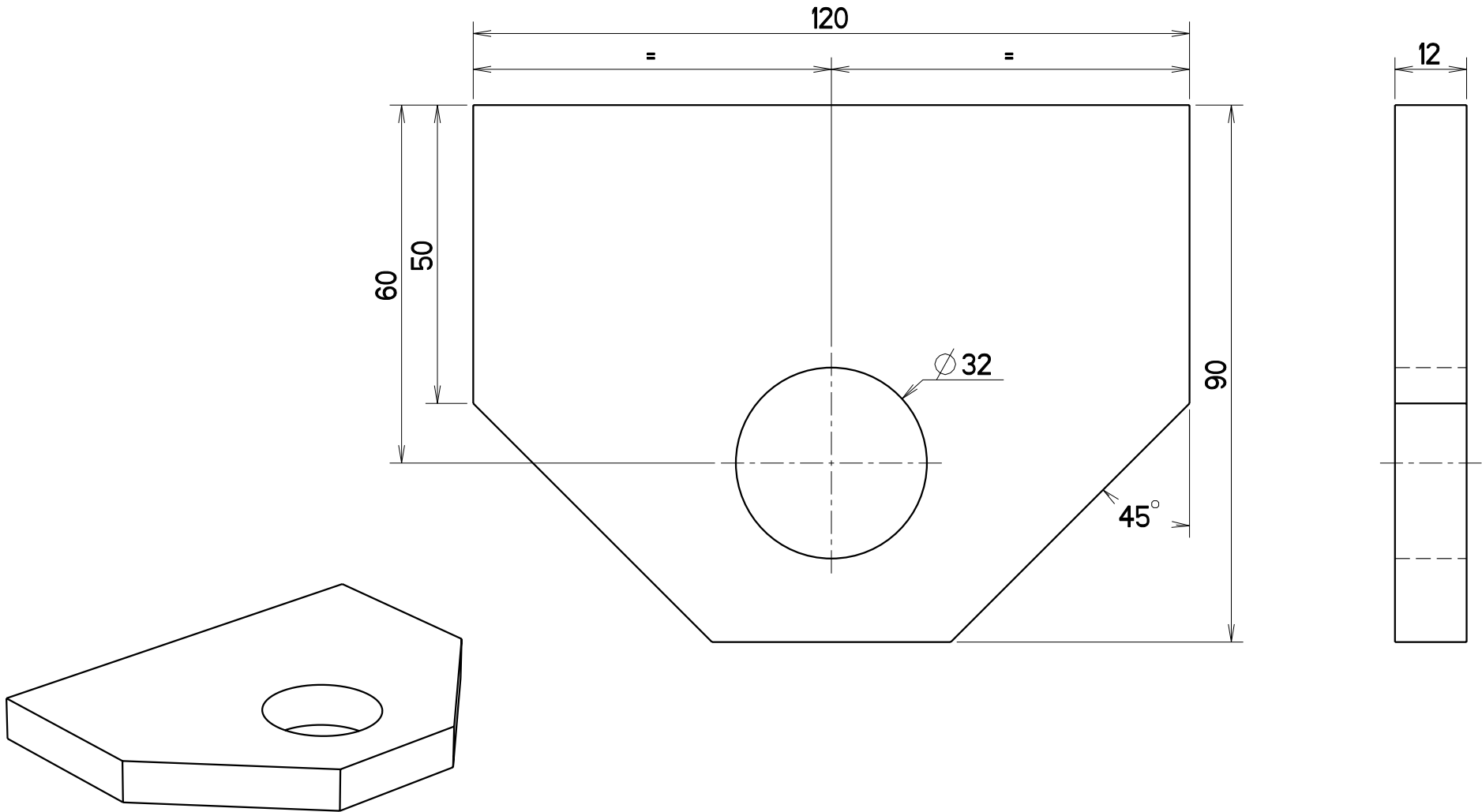

**VAARTWIJK 7**  
**4571 SV AXEL**  
**TEL: +31 (0)115-561740**  
**FAX: +31 (0)115-564661**  
**www.krakertrailers.eu**

**OPMERKING(EN) / REMARK(S):**  
 \* **SCHERPE KANTEN AFBRAMEN**  
 \* **BREAK SHARP EDGES**

AMERIKAANSE PROJECTIE

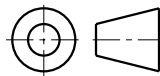

SCHAAL: 1:1  
 MAATEENHEID: mm

OMSCHRIJVING:  
**PLAAT KAPTOOGHOUDER**

DEZE TEKENING BLIJFT EIGENDOM VAN KRAKER TRAILERS B.V. EN MAG NIET GEHEEL OF GEDEELTELIJK GEBRUIKT, GEKOPIEERD OF AAN DERDEN TER INZAGE GEGEVEN WORDEN, ZONDER VOORAFGAANDE SCHRIFTELIJKE TOESTEMMING VAN KRAKER TRAILERS B.V.

RUWHEID VOLGENS NEN 3634

MATERIAAL:  
**S235JRG2**

GETEKEND: **F. DE KLERK**  
 GECONTROLEERD: -

MAATTOLERANTIES ALS IN TABEL (TENZIJ ANDERS VERMELD)

MASSA: **0.8 KG**

BEHANDELING: -

-

VORM- EN PLAATSTOLERANTIES VOLGENS NEN-ISO 1101

ARTIKELNUMMER: **A4**

TEKENINGNUMMER: **5008161**

STATUS:

REVISIE: