

PROJECTNR.:

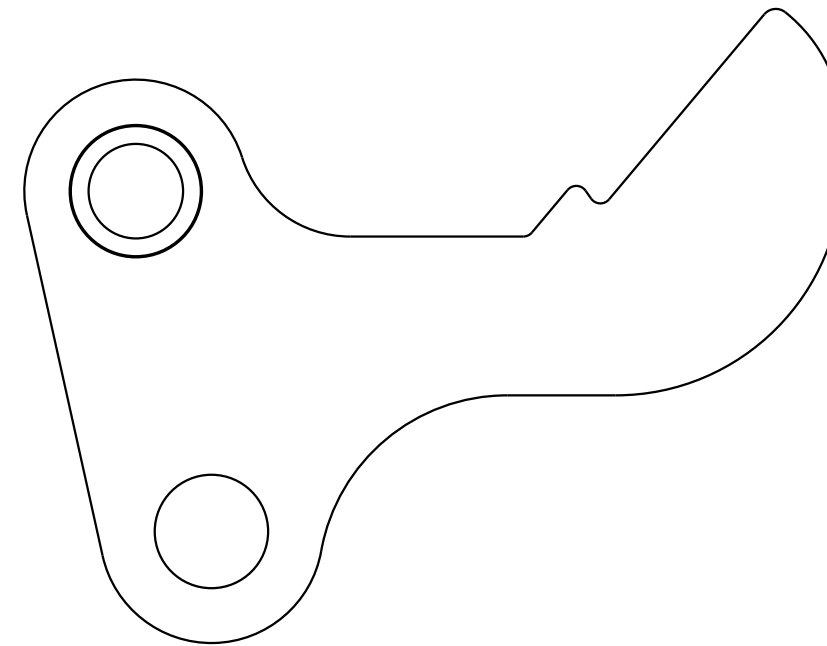
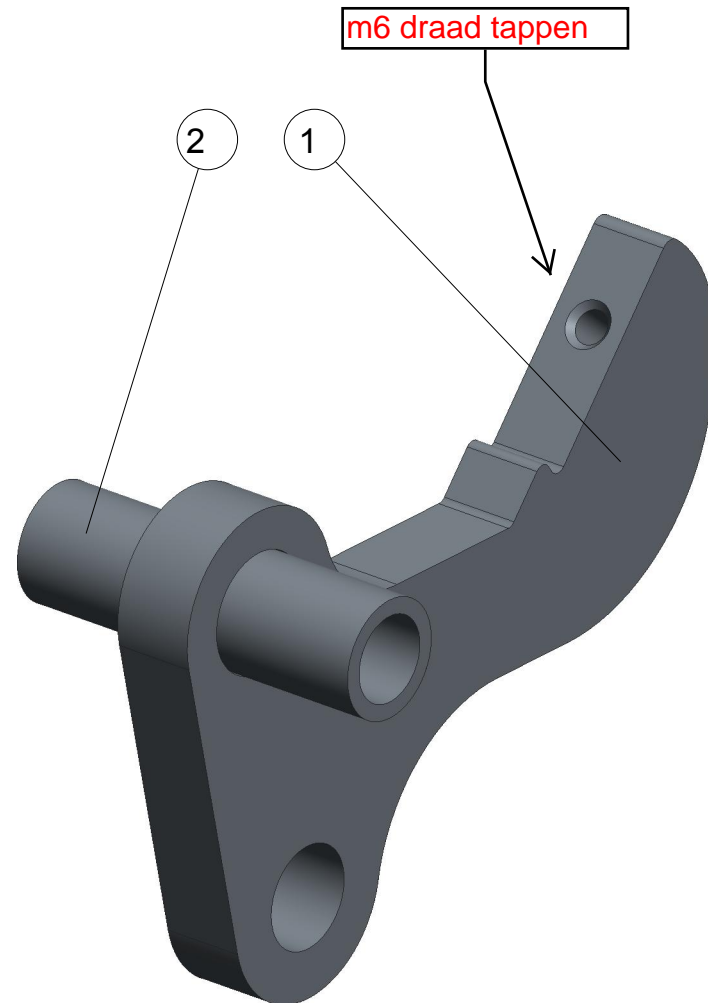
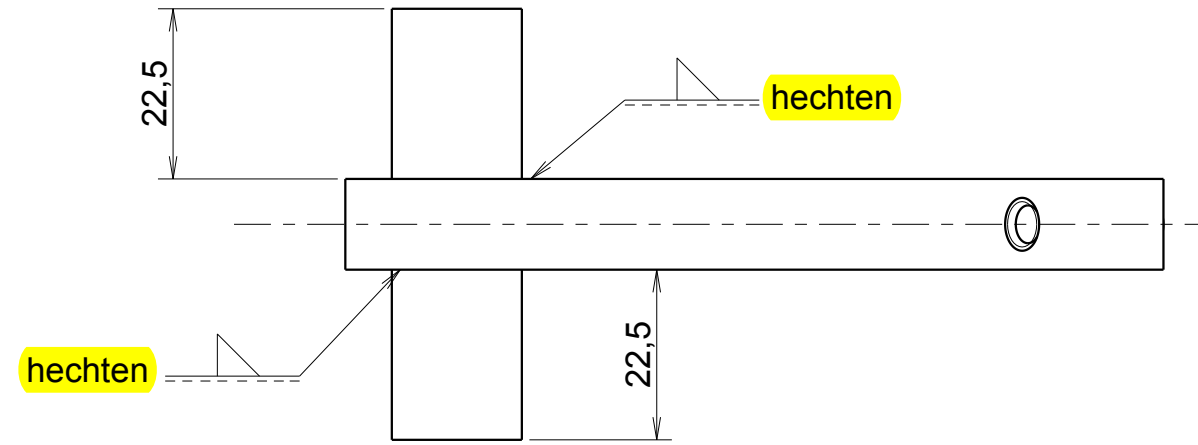

|       |     |       |      |       |        |       |         |       |          |       |           |       |           |       |           |       |            |       |             |       |
|-------|-----|-------|------|-------|--------|-------|---------|-------|----------|-------|-----------|-------|-----------|-------|-----------|-------|------------|-------|-------------|-------|
| MAAT: | 0-6 | ± 0,2 | 6-30 | ± 0,5 | 30-120 | ± 0,8 | 120-400 | ± 1,2 | 400-1000 | ± 2,0 | 1000-2000 | ± 3,0 | 2000-4000 | ± 4,0 | 4000-8000 | ± 5,0 | 8000-12000 | ± 6,0 | 12000-16000 | ± 7,0 |
| TOL.: |     |       |      |       |        |       |         |       |          |       |           |       |           |       |           |       |            |       |             |       |

## STUKLIJST

| POS. | AANT. | ARTIKELNR. | TEKENINGNR. | REV. | EXTERNE OMSCHRIJVING         |
|------|-------|------------|-------------|------|------------------------------|
| 1    | 1     |            | 5020319     | A    | LUCHTVERGREDELING HAAK CKD   |
| 2    | 1     |            | 5020400     | -    | SCHARNIERBUS LUCHTVERGR HAAK |

|   |  |                           |  |  |
|---|--|---------------------------|--|--|
| <p>VAARTWIJK 7<br/>4571 SV AXEL<br/>TEL: +31 (0)115-561740<br/>FAX: +31 (0)115-564661<br/>www.krakertrailers.eu</p> | AMERIKAANSE PROJECTIE                  | RUIWHEID VOLGENS NEN 3634 | MAATTOLERANTIES ALS IN TABEL (TENZIJ ANDERS VERMELD) | VORM- EN PLAATSTOLERANTIES VOLGENS NEN-ISO 1101              |
|   | <p>SCHAAL: 1:1<br/>MAATEENHEID: mm</p> | MATERIAAL:                | MASSA: 0,4 KG  | BEHANDELING: ELECTRO PLATING                                 |
| <p>OMSCHRIJVING: LUCHTVERGREDELING HAAK</p>   |  |                           | <p>GETEKEND: M. ACKE</p> <p>GECONTROLEERD: -</p>     | <p>ARTIKELNUMMER: 5020367</p> <p>TEKENINGNUMMER: 5020367</p> |
|   |  |                           |  | <p>REVISIE: A</p> <p>STATUS: Released</p>                    |

DEZE TEKENING BLIJFT EIGENDOM VAN KRAKER TRAILERS B.V. EN MAG NIET GEHEEL OF GEDEELTELIIK GEBRUIKT, GEKOPIEERD OF AAN DERDEN TER INZAGE GEGEVEN WORDEN, ZONDER VOORAFGAANDE SCHRIFTELIJKE TOESTEMMING VAN KRAKER TRAILERS B.V.

PROJECTNR.:

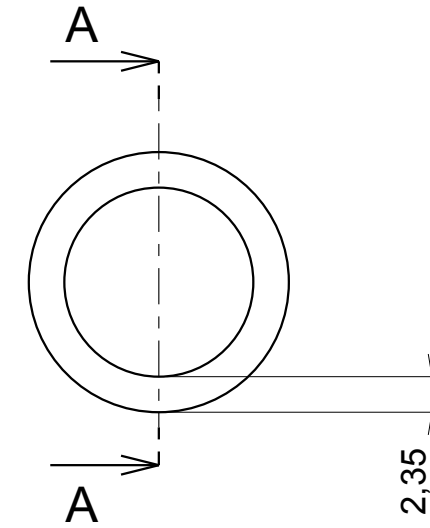
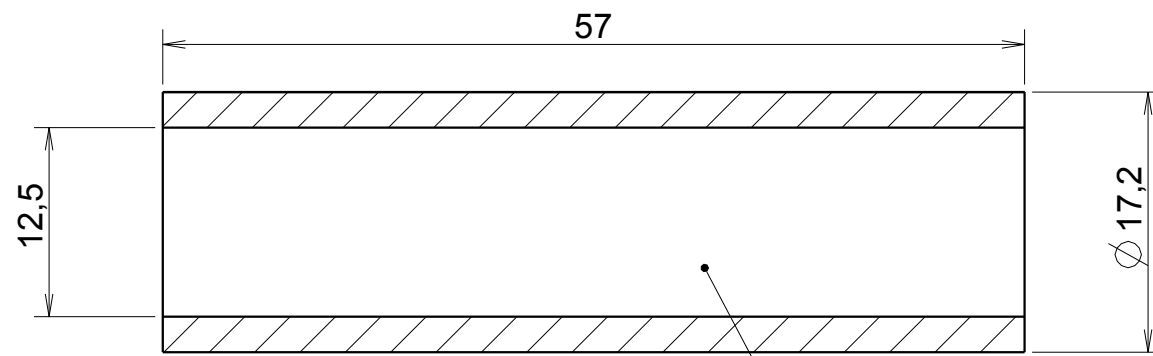

SECTION A-A

3/8" GASBUIS ZWART

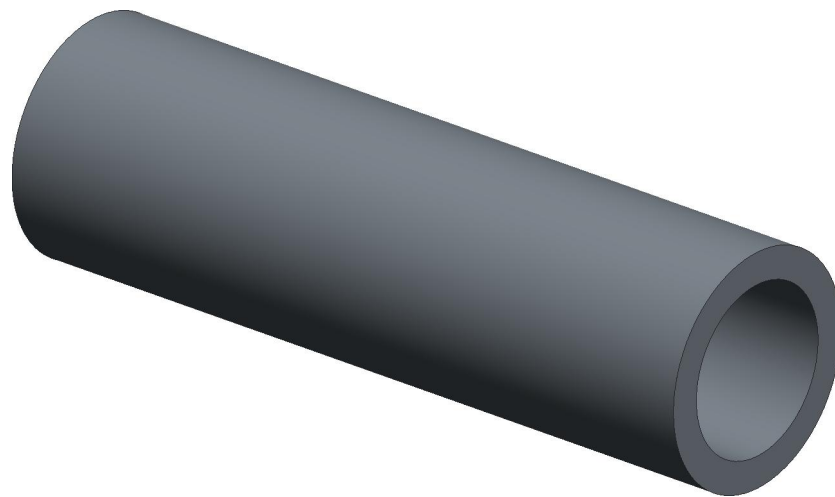

|       |     |       |      |       |        |       |         |       |          |       |           |       |           |       |           |       |            |       |             |       |
|-------|-----|-------|------|-------|--------|-------|---------|-------|----------|-------|-----------|-------|-----------|-------|-----------|-------|------------|-------|-------------|-------|
| MAAT: | 0-6 | ± 0,2 | 6-30 | ± 0,5 | 30-120 | ± 0,8 | 120-400 | ± 1,2 | 400-1000 | ± 2,0 | 1000-2000 | ± 3,0 | 2000-4000 | ± 4,0 | 4000-8000 | ± 5,0 | 8000-12000 | ± 6,0 | 12000-16000 | ± 7,0 |
| TOL.: |     |       |      |       |        |       |         |       |          |       |           |       |           |       |           |       |            |       |             |       |

|   |  |                           |  |                   |   |            |
|---|--|---------------------------|--|-------------------|---|------------|
| <p>VAARTWIJK 7<br/>4571 SV AXEL<br/>TEL: +31 (0)115-561740<br/>FAX: +31 (0)115-564661<br/>www.krakertrailers.eu</p>   | AMERIKAANSE PROJECTIE                  | RUIWHEID VOLGENS NEN 3634 | MAATTOLERANTIES ALS IN TABEL (TENZIJ ANDERS VERMELD) |                   | VORM- EN PLAATSTOLERANTIES VOLGENS NEN-ISO 1101 |            |
|   | <p>SCHAAL: 2:1<br/>MAATEENHEID: mm</p> | MATERIAAL: S195T          | MASSA: 0,0   | BEHANDELING: KG   | BLAD: 1-2                                       |            |
| OMSCHRIJVING: <b>SCHARNIERBUS LUCHTVERGR HAAK</b>   |  |                           |  | GETEKEND: M. ACKE | ARTIKELNUMMER:                                  | <b>A3</b>  |
|   |  |                           |  | GECONTROLEERD: -  | TEKENINGNUMMER: 5020400                         | REVISIE: - |
| <small>DEZE TEKENING BLIJFT EIGENDOM VAN KRAKER TRAILERS B.V. EN MAG NIET GEHEEL OF GEDEELTELIIK GEBRUIKT, GEKOPIEERD OF AAN DERDEN TER INZAGE GEGEVEN WORDEN, ZONDER VOORAFGAANDE SCHRIFTELIJKE TOESTEMMING VAN KRAKER TRAILERS B.V.</small> |  |                           |  |                   | STATUS: Released                                |            |

PROJECTNR.:

|       |     |       |      |       |        |       |         |       |          |       |           |       |           |       |           |       |            |       |             |       |
|-------|-----|-------|------|-------|--------|-------|---------|-------|----------|-------|-----------|-------|-----------|-------|-----------|-------|------------|-------|-------------|-------|
| MAAT: | 0-6 | ± 0,2 | 6-30 | ± 0,5 | 30-120 | ± 0,8 | 120-400 | ± 1,2 | 400-1000 | ± 2,0 | 1000-2000 | ± 3,0 | 2000-4000 | ± 4,0 | 4000-8000 | ± 5,0 | 8000-12000 | ± 6,0 | 12000-16000 | ± 7,0 |
| TOL.: |     |       |      |       |        |       |         |       |          |       |           |       |           |       |           |       |            |       |             |       |

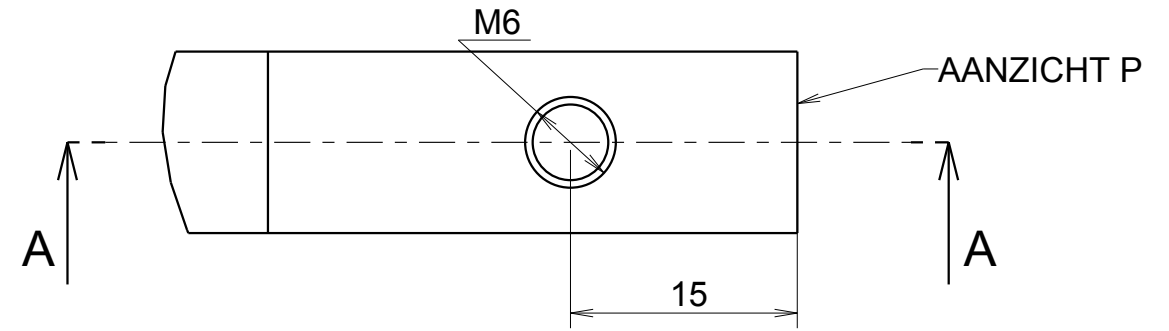
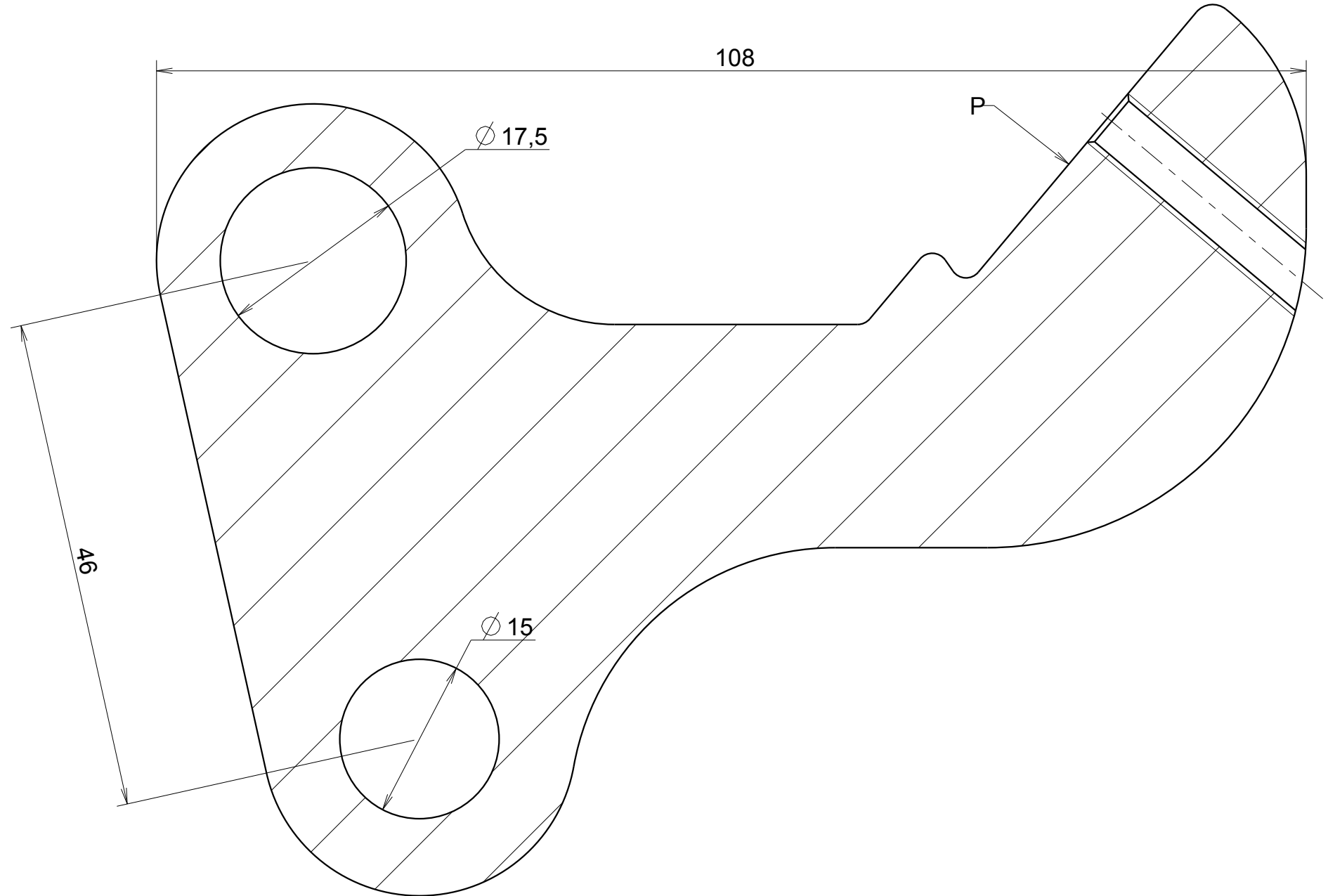
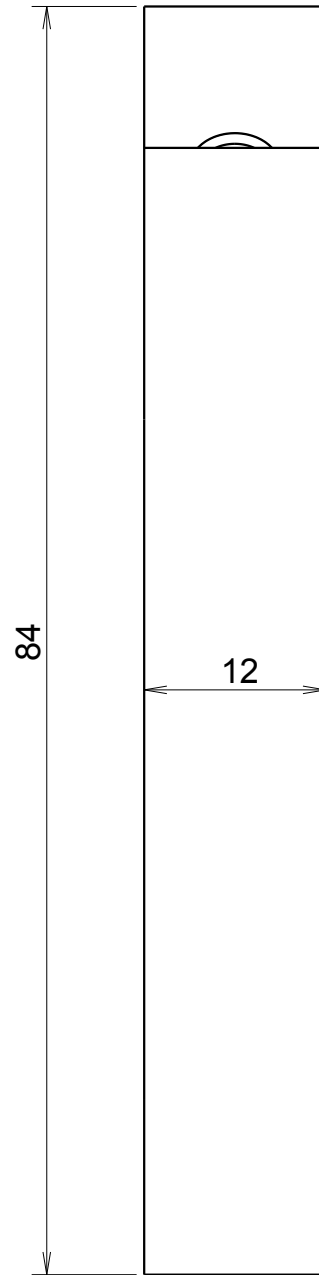

SECTION A-A

|  |                       |                            |  |                               |   |              |
|--|-----------------------|----------------------------|--|-------------------------------|---|--------------|
| <p>VAARTWIJK 7<br/>4571 SV AXEL<br/>TEL: +31 (0)115-561740<br/>FAX: +31 (0)115-564661<br/>www.krakertrailers.eu</p>  | AMERIKAANSE PROJECTIE | RUIWHEID VOLGENS NEN 3634  | MAATTOLERANTIES ALS IN TABEL (TENZIJ ANDERS VERMELD) |                               | VORM- EN PLAATSTOLERANTIES VOLGENS NEN-ISO 1101 |              |
|  |                       | MATERIAAL:<br>S420         | MASSA:<br>0,4 KG                                     | BEHANDELING:<br>ROTOFINISHING |   | BLAD:<br>1-2 |
| SCHAAL: 2:1  | MAATEENHEID: mm       | GETEKEND: M. ACKE          | ARTIKELNUMMER:                                       |                               | A3  |              |
| OMSCHRIJVING:<br>LUCHTVERGRENDING HAAK CKD   | GECONTROLEERD: -      | TEKENINGNUMMER:<br>5020319 |  | REVISIE:<br>A                 |   |              |
| DEZE TEKENING BLIJFT EIGENDOM VAN KRAKER TRAILERS B.V. EN MAG NIET GEHEEL OF GEDEELTELIIK GEBRUIKT, GEKOPIEERD OF AAN DERDEN TER INZAGE GEGEVEN WORDEN, ZONDER VOORAFGAANDE SCHRIFTELIJKE TOESTEMMING VAN KRAKER TRAILERS B.V. |                       |                            |  |                               | STATUS: Released                                |              |